

Автомобиль специальный бронированный

тип 186402

*Стандартное исполнение**

Бронированный автомобиль-фургон,
 класс защиты Бр2 / Бр3 , ГОСТ 34282-2017
 «**длинный**» модуль, с бронированием кузова, включая заднюю
 дверь (или задняя глухая перегородка)
 Пулестойкие стекла кабины и кузова, ГОСТ Р 30826-2014;
 Бойницы скрытого или открытого исполнения;
 Система пожаротушения моторного отсека;
 Эвакуационно-вентиляционный люк;
 Выключатель «массы»;
 Дополнительные механические /эл.механические запоры дверей;

*Опционально**

Система наружного и внутреннего видеонаблюдения
 Система мониторинга и телеметрии



УАЗ - 3163

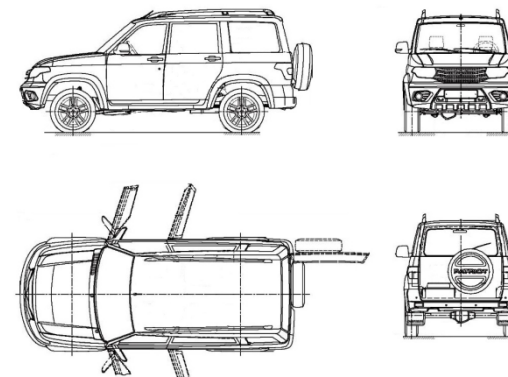

Двигатель	ЗМЗ-40906	ЗМЗ-409051
Мощность, кВт (л.с.)	99 (134)	110 (150)
Топливо	Бензин / дизель * ¹	
Привод	4x4	
Длина, мм	4750	
Ширина, мм	1900	
Высота, мм	1910...2170	
База, мм	2760	
Полная масса, кг.	2650	
Грузоподъемность, кг.	450	
Клиренс, мм.	175	

Основные компоновочные схемы исполнения салона *²

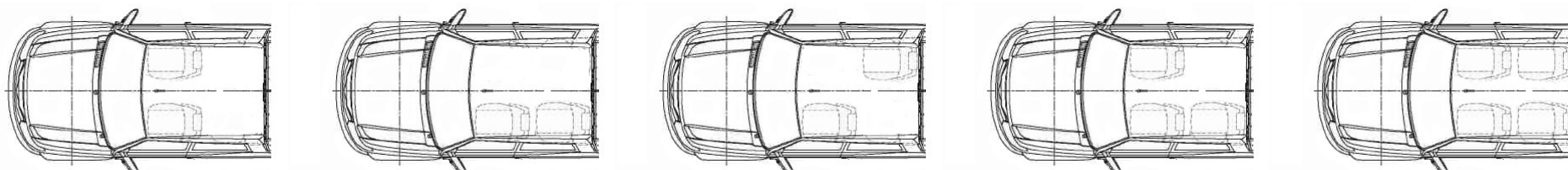

**¹опционально*

**²показаны применяемые варианты исполнения внутреннего пространства,
 схема расстановки может быть изменена при согласовании Технического задания*